

UNITA' TERMINALE CAV MECCANICA AUTOAZIONATA

REP.MB - REP.MB.HP



CARATTERISTICHE COSTRUTTIVE

Unità terminale circolare per portata costante, meccanica, autoazionata, che permette il transito di una portata costante prearata in fabbrica e modificabile successivamente all'installazione. Temperatura massima di esercizio 60°C.

Possibile funzionamento sia in mandata che in ripresa.

Varianti:

- REP.MB: per pressione di esercizio variabile tra 50 Pa e 250 Pa;
- REP.MB.HP: per pressione di esercizio variabile tra 150 Pa e 600 Pa.

SISTEMA DI FISSAGGIO

Il montaggio si riduce ad un semplice inscatolamento della serranda all'interno del condotto, la sigillatura viene assicurata da una guarnizione perimetrale di tenuta in gomma. Particolare attenzione va posta, durante il posizionamento dell'unità terminale, al senso indicato sul davanti della stessa. Per funzionamento in ripresa, distanza minima tra bocchetta e regolatore pari ad almeno 1 diametro; per funzionamento in mandata, distanza tra bocchetta e regolatore pari ad almeno 3 diametri.

MATERIALI

Esecuzione in materiale plastico ad alta densità in classe M1, molle e sistema a pistone in acciaio inox.

DIMENSIONI

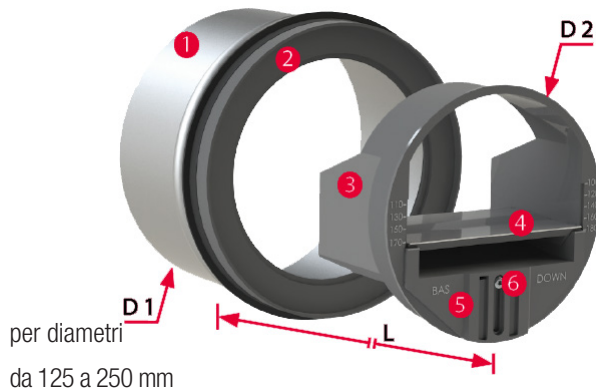
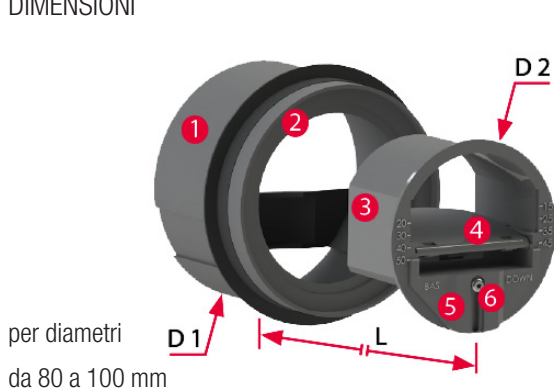

- 1 Manichetta con giunto a tenuta
- 2 Giunto (variabile secondo la portata)
- 3 Telaio
- 4 Elemento regolatore
- 5 Modulo di regolazione della portata
- 6 Vite di bloccaggio del modulo

Diametro	D1	D2	L
	mm	mm	mm
Ø 80	76	76	55
Ø 100	96	93	70
Ø 125	120	117	86
Ø 150	145	148	91
Ø 160	145	148	91
Ø 200	190	195	91
Ø 250	235	245	120

PORTATE

REP.MB

Diametro	Installazione	Portata prefissata	Passo di regolazione	Portate
		m ³ /h	m ³ /h	m ³ /h
Ø 80	REP.MB Ø 80	50	2,5	da 15 a 50
Ø 100	REP.MB Ø 80 + 1 Giunto	50	2,5	da 15 a 51
	REP.MB Ø 100	100	5	da 50 a 100
Ø 125	REP.MB Ø 80 + 2 Giunti	50	2,5	da 15 a 51
	REP.MB Ø 100 + 1 Giunto	100	5	da 50 a 100
	REP.MB Ø 125	180	5	da 100 a 180
Ø 150	REP.MB Ø 80 + 3 Giunti	50	2,5	da 15 a 51
	REP.MB Ø 100 + 2 Giunti	100	5	da 50 a 100
	REP.MB Ø 125 + 1 Giunto	180	5	da 100 a 180
	REP.MB Ø 150	300	5	da 180 a 300
Ø 160	REP.MB Ø 80 + 3 Giunti	50	2,5	da 15 a 51
	REP.MB Ø 100 + 2 Giunti	100	5	da 50 a 100
	REP.MB Ø 125 + 1 Giunto	180	5	da 100 a 180
	REP.MB Ø 150	300	5	da 180 a 300

PORTATE

REP.MB

Diametro	Installazione	Portata prefissata	Passo di regolazione	Portate
		m^3/h	m^3/h	m^3/h
Ø 200	REP.MB Ø 125 + 2 Giunti	180	5	da 100 a 180
	REP.MB Ø 160 + 1 Giunto	300	5	da 180 a 300
	REP.MB Ø 200	500	10	da 300 a 500
Ø 250	REP.MB Ø 160 + 2 Giunti	300	5	da 180 a 300
	REP.MB Ø 200 + 1 Giunto	500	10	da 300 a 500
	REP.MB Ø 250	700	25	da 450 a 750

REP.MB.HP

Diametro	Installazione	Portata prefissata	Passo di regolazione	Portate
		m^3/h	m^3/h	m^3/h
Ø 80	REP.MB.HP Ø 80	75	5	da 25 a 90
Ø 100	REP.MB.HP Ø 80 + 1 Giunto	75	5	da 25 a 90
	REP.MB.HP Ø 100	150	8	da 90 a 170
Ø 125	REP.MB.HP Ø 80 + 2 Giunti	75	5	da 25 a 90
	REP.MB.HP Ø 100 + 1 Giunto	150	8	da 90 a 170
	REP.MB.HP Ø 125	300	10	da 180 a 300
Ø 150	REP.MB.HP Ø 80 + 3 Giunti	75	5	da 25 a 90
	REP.MB.HP Ø 100 + 2 Giunti	150	8	da 90 a 170
	REP.MB.HP Ø 125 + 1 Giunto	300	10	da 180 a 300
	REP.MB.HP Ø 150	500	25	da 300 a 500
Ø 160	REP.MB.HP Ø 80 + 3 Giunti	75	5	da 25 a 90
	REP.MB.HP Ø 100 + 2 Giunti	150	8	da 90 a 170
	REP.MB.HP Ø 125 + 1 Giunto	300	10	da 180 a 300
	REP.MB.HP Ø 150	500	25	da 300 a 500
Ø 200	REP.MB.HP Ø 100 + 3 Giunti	150	8	da 90 a 170
	REP.MB.HP Ø 125 + 2 Giunti	300	10	da 180 a 300
	REP.MB.HP Ø 160 + 1 Giunto	500	25	da 300 a 500
	REP.MB.HP Ø 200	800	25	da 500 a 850
Ø 250	REP.MB.HP Ø 125 + 3 Giunti	300	10	da 180 a 300
	REP.MB.HP Ø 160 + 2 Giunti	500	25	da 300 a 500
	REP.MB.HP Ø 200 + 1 Giunto	800	25	da 500 a 850
	REP.MB.HP Ø 250	1200	25	da 850 a 1300

PRE TARATURA

Occorre calibrare la portata prima della messa in opera del regolatore:

- svitare di 1/4 di giro la vite di bloccaggio del modulo di regolazione (cacciavite "torx n°10");
- posizionare il modulo in base ai riferimenti indicati sulla parte anteriore del regolatore (destra o sinistra);
- riavvitare la vite di bloccaggio.



Esempio di regolazione a 50 m³/h.